



Kabelverschraubung

Messingkabelverschraubung nach EN 50262 galv. vernickelt, mit metrischem Anschlussgewinde und integrierter Zugentlastung und Verdrehenschutz. Grosser Dicht- und Klemmbereich. Montagefreundlich.

Material

Hutmutter: Ms, CuZn39Pb3, galv. vernickelt
 Lamelleneinsatz: Polyamid PA6, V2
 Dichtring: Polychloropren-Nitrilkautschuk CR/NBR
 Zwischenstutzen: Ms, CuZn39Pb3, galv. vernickelt
 O-Ring: Nitrilkautschuk NBR
 Anschlussgewinde: metrisch, nach EN 60423

Eigenschaften

Temperaturbereich: -20°C / +100°C
 Schutzart: IP68 - 5 bar / IP69K*
 Prüfnorm: EN 50262 / UL 514B
 VDE-Ausweis: 40020901
 UL / CSA-File: E140310
 SEV-Bewilligung: 8.0093
 GL T.A. Certificate: 44 608 - 07 HH

* IP69K geprüft für M12 - M25, M50, M63

Presse-étoupe

Presse-étoupe en laiton selon EN 50262 galv., nickelé, avec filetage métrique, collier de fixation intégré et protection contre la torsion. Grande plage de serrage et d'étanchéité. Utilisation aisée.

Matière

Ecrou borgne: CuZn39Pb3, galv. nickelé
 Insert lamellaire: Polyamide PA6, V2
 Bague d'étanchéité: caoutchouc nitrile CR/NBR
 Élément intercalaire: CuZn39Pb3, galv. nickelé
 Joint torique: Caoutchouc nitrile NBR
 Filetage: métrique, selon EN 60423

Caractéristiques

Plage de température: -20°C / +100°C
 Type de protection: IP68 - 5 bar / IP69K*
 Norme de contrôle: EN 50262 / UL 514B
 Certificat VDE: 40020901
 UL / CSA-File: E140310
 Autorisation SEV: 8.0093
 Certificats GL TA: 44 608 - 07 HH

* contrôlé IP69K pour M12 - M25, M50, M63

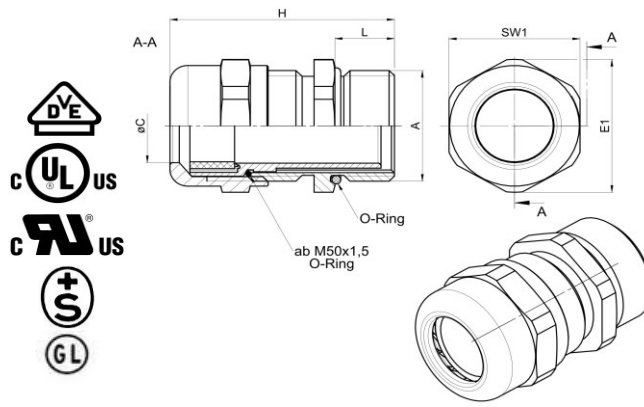

Abmessung	Artikel-Nr.	Höhe	Klemmbereich	Gewindelänge am Unterteil	Schlüsselweite am Ober- und Unterteil	Verkaufseinheit	Preis
Dimensions	No d'art.	Hauteur	Plage de serrage	Longueur du filetage de la partie inférieure	Ouverture de clé à la partie supérieure et inférieure	Emballages de	Prix
[A mm]		[H mm]	[ø C mm]	[L mm]	[SW mm]	[Stk./pcs]	[CHF/100 pcs]
M 12 x 1.5	KV.MSV.GK.M12x1.5	25	3 - 6	5	14	Gemäss Ihrem Wunsch / selon votre désir	210.00
M 16 x 1.5	KV.MSV.GK.M16x1.5	30	5 - 9	5	17		235.00
M 20 x 1.5	KV.MSV.GK.M20x1.5	33.5	9 - 13	6	22		250.00
M 25 x 1.5	KV.MSV.GK.M25x1.5	36.5	11 - 16	7	27		450.00
M 32 x 1.5	KV.MSV.GK.M32x1.5	38	14 - 21	8	34		715.00
M 40 x 1.5	KV.MSV.GK.M40x1.5	41	19 - 27	8	43		1'260.00
M 50 x 1.5	KV.MSV.GK.M50x1.5	49.5	24 - 35	9	55		2'400.00
M 63 x 1.5	KV.MSV.GK.M63x1.5	52.5	38 - 48	10	65		5'300.00



E-Shop: www.rundumskabel.ch



Gegenmutter

Sechskantmutter mit metrischem Innengewinde, Messing CuZn39Pb3, galv. vernickelt, nach EN 60423 und ISO 965

zum sicheren Befestigen von Kabelverschraubungen und Zubehörteilen.

Temperaturbereich: bis 200°C



Contre-écrou

Écrou hexagonal avec filetage métrique intérieur, laiton CuZn39Pb3, galv. nickelé, selon EN 60423 et ISO 965

pour une fixation sûre de presse-étoupes et d'accessoires.

Plage de température: jusqu'à 200°C

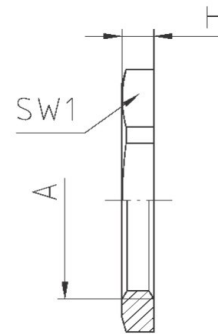

Abmessung	Artikel-Nr.	Dicke	Schlüsselweite	Verkaufseinheit	Preis
Dimensions [A mm]	No d'art.	Épaisseur [H mm]	Ouverture de clé [SW1 mm]	Emballages de [Stk./pcs]	Prix [CHF/100 pcs]
M 12 x 1.5	GM.MSV.M12x1.5	2.8	15	Gemäss Ihrem Wunsch / selon votre désir	24.00
M 16 x 1.5	GM.MSV.M16x1.5	2.8	19		27.00
M 20 x 1.5	GM.MSV.M20x1.5	3	24		29.00
M 25 x 1.5	GM.MSV.M25x1.5	3.5	30		52.00
M 32 x 1.5	GM.MSV.M32x1.5	4	36		83.00
M 40 x 1.5	GM.MSV.M40x1.5	5	46		145.00
M 50 x 1.5	GM.MSV.M50x1.5	5	60		270.00
M 63 x 1.5	GM.MSV.M63x1.5	6	70		580.00



E-Shop: www.rundumskabel.ch

